



## F40

Rotationsgegossenes HDPE-Becken mit Metallvollschutz.



Rundumschutz aus feuerverzinktem Stahl:  
verhindert ein Anknabbern.



### Anti-Klecker und Anti-Beiß Tränke

- ▶ Der gesamte Rand des HDPE-Beckens ist mit einem Anti-Klecker Rahmen versehen, sodass die Tiere kein Wasser verschütten.
- ▶ Mit ihren großzügigen Beckenabmessungen (L 404 x B 262 x H 120 mm) stellt die F40 die ideale Tränke dar, die zwischen zwei Stallabteilungen montiert werden kann, damit Ihre Rinder bequemer trinken können.
- ▶ Mit einer Stellschraube kann die Durchflussrate bis auf 20 l/min ohne Demontage erhöht werden und das Rohr mit dem Wasserstrahl-Brecher liefert einen ruhigen Wasserstrom.
- ▶ Beim Anschluss an eine SPEED-FLOW-Umwälzpumpe hält das Zirkulationsset A-369 das F40-Ventil und dessen Wasserleitungen frostfrei.

### Stabilität für eine längere Lebensdauer

- ▶ Stoßfestes, rotationsgegossenes HDPE. Die abgerundeten Formen verhindern Verletzungen der Tiere.
- ▶ Rundumschutz aus feuerverzinktem Stahl lässt kein Anbeißen zu.

### Einfache Installation und Wartung

- ▶ Die F40 kann ganz einfach an einer Wand, einem I-Profil- oder Rundpfeiler (mit A-331-Schellen) installiert werden.
- ▶ Das 3/4-Zoll-Messingventil erlaubt einen Mehrwege-Wasseranschluss.
- ▶ Der Ablassstopfen mit Ø 30 kann zur schnellen und gründlichen Reinigung ohne Werkzeug entfernt werden.

Ref. 30-65 F40  
EAN 13 3599150043243

## Zubehör

Anbauschellen für Pfeiler mit  $\varnothing 102$  mm und achteckige Pfeiler.



Ref. A-331 Anbauschelle

Zirkulationsset, um das Ventil und die Wasserleitungen frostfrei zu halten.



Ref. A-369 Ringleitung Anschlussgarnitur

## Abmessungen

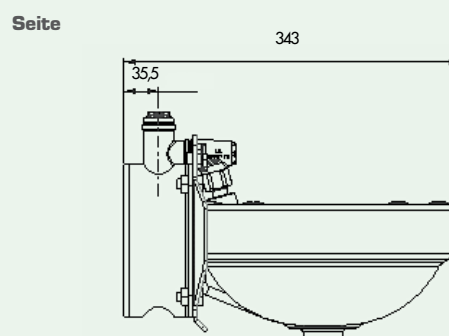
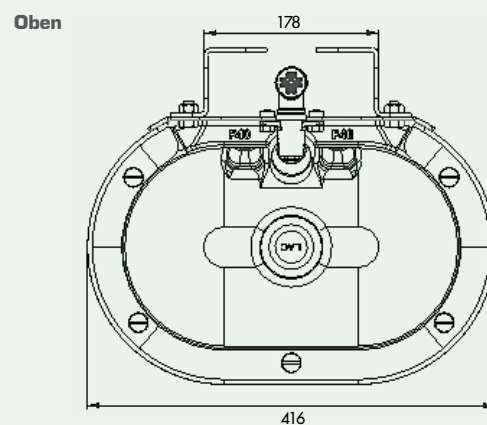
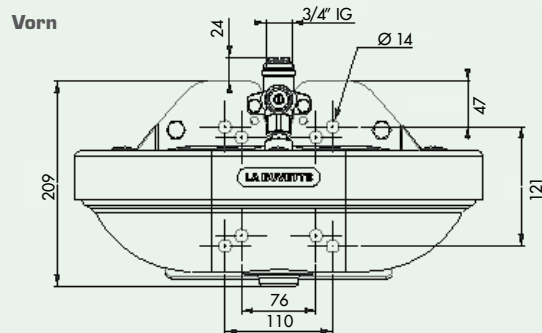

Besuchen Sie unsere Website: [www.labuvette.com](http://www.labuvette.com)

Rue Maurice Périn • Parc d'Activités Ardennes Émeraude • Tournes • F-08013 CHARLEVILLE-MÉZIÈRES Cedex

Tel.: +33 324 52 37 23 • Fax: +33 (0)3 24 52 37 24 • Email: [commercial@labuvette.com](mailto:commercial@labuvette.com)